

Seria R 18 E. M.

Modulare cu eficiență mare
de la 481 la 1002 kW
Gaz natural



- Arzător atmosferic gaz din oțel inox
- Schimbător căldură cupru, cu aripioare
- Modulare putere de la 20% la 100%
- Capac aer controlat de servomotor
- Eficiență medie/ sezon, ridicată
- Pompă Cazan neinclusă
- Alimentat cu gaz natural
- Certificare CE n. 0063 AQ 6600



- Versiunea standard include:
- Automatizare KM628-500
 - Supapa de siguranță 3 bar
 - Programare presiune gaz
 - Conexiuni hidraulice (lateral -disponibil prin cod)
 - Presostat presiune minimă gaz
 - Control siguranță gaze ardere (termic)
 - Ambalare

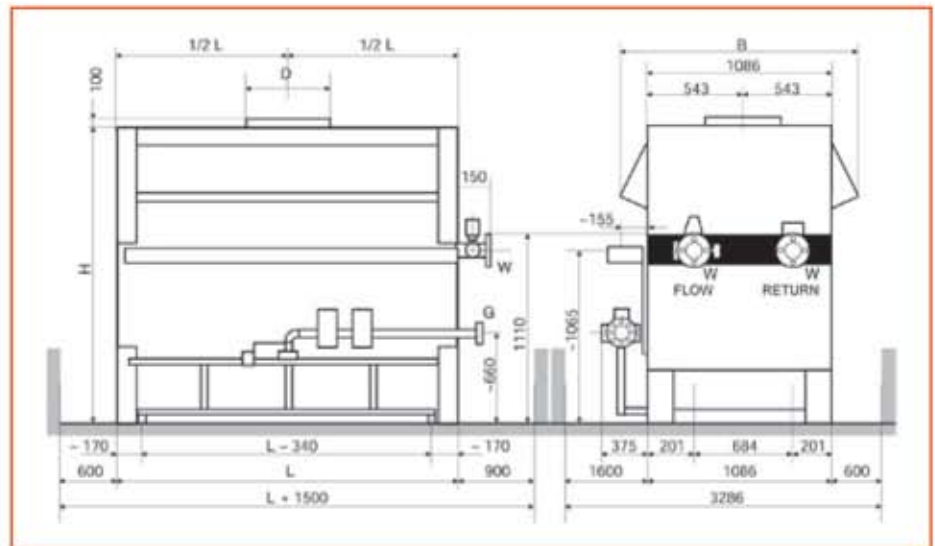
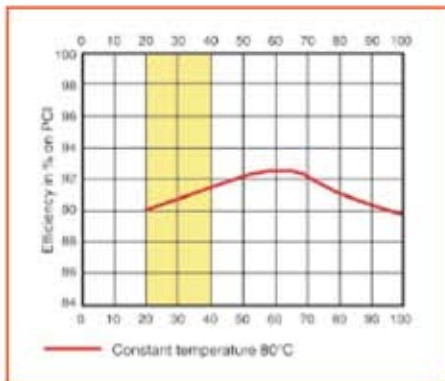

TIP	COD		Putere (kW)		DIMENSIUNI			MASĂ	DIAMETRE		
	Conexiune		Nominal	Nominal	H	L	B	Kg	D	G	W
	Dreapta	Stânga	(Intrare)	(Ieșire)	mm	mm	mm		mm	Inch	Inch
R 18 132 EM	537166	537470	538	481	1795	1461	1430	750	450	2" 1/2	DN 80
R 18 154 EM	537167	537471	625	558	1795	1636	1430	800	500	2" 1/2	DN 80
R 18 180 EM	537168	537472	727	649	1795	1842	1430	800	550	2" 1/2	DN 80
R 18 210 EM	537169	537473	846	756	1795	2080	1430	850	600	2" 1/2	DN 80
R 18 244 EM	537170	537474	980	875	1895	2350	1400	900	650	2" 1/2	DN 80
R 18 280 EM	537171	537475	1122	1002	1895	2636	1400	950	700	2" 1/2	DN 80

ACCESORII / OPȚIUNI	TIP	COD
Descriere		
Regulator presiune maximă gaz	Toate tipurile	N. A.
Releu alarmă	Toate tipurile	N. A.
Presostat presiune minimă apă	Toate tipurile	N. A.
Regulator presiune maximă apă	Toate tipurile	N. A.
1.140,00		